



PROJEKT ARCHITEKTONICZNO-BUDOWLANY:
ADAPTACJA POMIESZCZENIA PODSZYBIA I BYŁEGO ZSYPU
W CELU UMOŻLIWIENIA KORZYSTANIA Z WINDY Z POZIOMU
TERENU W BUDYNKU MIESZKALNYM WIELORODZINNYM
82-300 ELBLĄG; ul. Kalenkiewicza 2, dz.nr: 137/30, obr.nr: 3

KAT. OBIEKTU: XIII

Branża projektu: _____ :

ARCHITEKTONICZNA

Faza projektu: _____ :

PROJEKT ARCHITEKTONICZNO-BUDOWLANY

Inwestor: _____ :

SPÓŁDZIELNIA MIESZKANIOWA
„ZAKRZEWO”
82-300 Elbląg; ul. Robotnicza 246

Adres inwestycji: _____ :

Elbląg; ul. Kalenkiewicza 2

Oznaczenie nieruchomości: _____ :

dz. nr: 137/30, obręb nr: 3

Autor opracowania: _____ :

ARCHITEKTURA:

mgr inż. arch. ANETA WEICHHAUS
upr. nr 104/01/OL

Aneta Weichhaus
uprawnienia budowlane
do projektowania bez ograniczeń
w specjalności architektonicznej
nr Wyw. 136.01/01

ASYSTENT:

mgr inż. JAKUB JAWORSKI

Jakub Jaworski
uprawnienia budowlane w specjalności
konstrukcyjnej bez ograniczeń
nr Wyw. 136.01/01
uprawnienia budowlane w specjalności
konstrukcyjnej bez ograniczeń
nr Wyw. 136.01/04

Sprawdzający: _____ :

NIE DOTYCZY

miejsce opracowania : Elbląg
data opracowania : marzec 2023r.

SPIS TREŚCI DO PROJEKTU ARCHITEKTONICZNO - BUDOWLANEGO

- do projektu adaptacji pomieszczenia podszybia i byłego zsypu w celu umożliwienia korzystania z windy z poziomu terenu w budynku mieszkalnym wielorodzinnym położonego w Elblągu przy ul. Kalenkiewicza 2, dz. nr: 137/30, obr. nr: 3

Strona tytułowa *str. 1*

Spis treści *Str. 2*

1. Część opisowa projektu architektoniczno-budowlanego *str. 3-6*

Opis techniczny

- Podstawy prawne, formalne i merytoryczne
- Przedmiot opracowania
- Cel opracowania
- Stan istniejący
- Opis inwestycji
- Opis elementów projektowanych
- Instalacje projektowane
- Wykończenia wewnętrzne
- Wykończenia zewnętrzne
- Warunki ochrony przeciwpożarowej
- Obszar oddziaływania obiektu

2. Część rysunkowa projektu architektoniczno-budowlanego *Str. 7-14*

- | | |
|---|----------|
| 1. Rzut w poziomie piwnic - inwentaryzacja budowlana | rys. I-1 |
| 2. Rzut w poziomie parteru, poziomu (-1) - inwentaryzacja budowlana | rys. I-2 |
| 3. Przekrój A-A - inwentaryzacja budowlana | rys. I-3 |
| 4. Przekrój B-B - inwentaryzacja budowlana | rys. I-4 |
| 5. Rzut w poziomie parteru, poziomu (-1) – stan projekt. | rys. A-1 |
| 6. Przekrój C-C – stan projektowany | rys. A-2 |
| 7. Przekrój szybu windowego po adaptacji
– przykładowe rozwiązanie | rys. A-3 |

CZĘŚĆ OPISOWA

- do projektu adaptacji podszybia windowego i byłego zsypu w budynku mieszkalnym wielorodzinnym w Elblągu przy ul. Kalenkiewicza 2 na działce nr: 137/30 w obrębie nr: 3

1. Podstawy prawne, formalne i merytoryczne

- Zlecenie Inwestora: Spółdzielnia Mieszkaniowa „ZAKRZEWO”
82-300 Elbląg; ul. Robotnicza 246
- Inwentaryzacja przeprowadzona w marcu 2023 r.
- Uzgodnienia z Inwestorem

2. Przedmiot opracowania

Przedmiotem opracowania jest wykonanie projektu architektoniczno-budowlanego dotyczącego adaptacji podszybia windowego i byłego zsypu w budynku mieszkalnym wielorodzinnym położonym w Elblągu przy ul. Kalenkiewicza 2 na działce nr: 137/30 w obrębie nr: 3.

Kategoria obiektu budowlanego: XIII.

Projektuje się polepszenie dostępu do obiektu dla osób niepełnosprawnych.

3. Cel opracowania

Głównym celem opracowania jest:

- wykonanie przejścia między pomieszczeniem byłego zsypu a istniejącym szybem windowym w celu polepszenia warunków dojścia do dźwigu osobowego z poziomu terenu przyległego do budynku przez osoby niepełnosprawne
- usunięcie ściany wewnętrznej nośnej między pomieszczeniem byłego zsypu a szybem windowym i wykonanie w jej miejscu pod stalowej ramy zabezpieczającej sufit nad pomieszczeniem – obciążenie stropem z kondygnacji powyżej
- po przeprowadzonych pracach budowlanych pomieszczenie byłego zsypu stanie się wiatrołapem wejściowym do dźwigu windowego z bezpośrednim dostępem z zewnątrz budynku z terenu przyległego

4. Stan istniejący

W chwili obecnej w poziomie „-1” budynku wielorodzinnego położonego przy ul. Kalenkiewicza 2 na działce nr: 137/30 w obrębie nr: 3 (cały budynek posiada sześć klatek schodowych o nr 1 do 6) znajduje się pomieszczenie po byłym nieużytkowanym zsypie na śmieci.

Wejścia do tego pomieszczenia znajduje się bezpośrednio z podjazdu przylegającego do ul. Kalenkiewicza z chodnika przebiegającego w pobliżu ściany frontowej budynku.

Układ pomieszczenia na fragmencie przedmiotowego pomieszczenia objętego opracowaniem przedstawiony jest na rysunku inwentaryzacyjnym nr: I-2.

4.1. Położenie budynku i jego charakterystyka

Cały budynek jako wielorodzinny położony jest przy ul. Kalenkiewicza 1-6 na działce nr: 137/30 w obrębie nr: 3 w Elblągu. Obiekt jest „wieżowcem” tj: budynkiem wysokim o jedenastu kondygnacjach nadziemnych; zaliczyć go można do wysokich (W). Cały budynek położony jest wśród zespołu budynków wielorodzinnych.

Budynek jest podpiwniczony. Dach budynku kryty jest papą asfaltową termozgrzewalną ułożoną na żelbetowym stropie wentylowanym, który tworzy stropodach.

Nad powyższym pomieszczeniem znajdują się inne komórki lokatorskie dla mieszkańców do których wyjście wykonane są na spocznikach między piętrowych.

4.2. Sieci, instalacje.

W powyższym budynku występuje pełen dostęp do następujących sieci: gazowej, energetycznej, ciepłowniczej, wodociągowej i kanalizacyjnej. W wyniku adaptacji pomieszczenia po byłym zsypie wszelki sieci i instalacje pozostają **bez zmian**.

4.3. Komunikacja

Budynek posiada dojazd utwardzony – od strony ulicy Odrodzenia i następnie drogą wewnętrzną (ul. Kalenkiewicza) . Wśród zespołu budynków znajdują się miejsca postojowe na samochody dla lokatorów tego i innych budynków.

5. Opis inwestycji

5.1. Charakterystyka użytkowa pomieszczenia – stan projektowany.

- **Pomieszczenie wiatrolapu wejściowego :**

- 1. poziomowy,
- względny poziom projektowanej posadzki lokalu **ppp = - 1,09 → stan istniejący**

6. Opis elementów projektowanych.

6.1. Elementy poziome i pionowe – rama stalowa.

W celu wykonania prac budowlanych umożliwiających wykonanie przejścia należy wyciąć fragment ściany nośnej na drzwi wejściowe do dźwigu i wykonać ramę stalową podpierającą fragment stropu oraz blok wentylacyjny powyżej.

Wykonać ją z dwóch elementów tj: słup jako: dwuteownik HEB 140 i rygiel jako dwuteownik HEB 120.

Mocowanie rygla do ściany bocznej i sufitu za pośrednictwem kotew chemicznych typu HILTI.

Połączenia węzłów wykonać jako spawane. Mocowanie podstawy słupa wykonać na podlewce do kotwienia maszyn o grubości 5cm. Mocowanie blachy podstawy do podłoża za pomocą kotew o długości min. 300mm. Całość konstrukcji stalowej zabezpieczyć antykorozyjnie poprzez dwukrotne jej malowanie.

Miejsce wbudowania elementu przedstawiono na rysunku: **nr A-1.** i przekrój przez element przedstawiono na rysunku: **nr A-2.**

6.2. Roboty towarzyszące

Drewniane, dwuskrzydłowe drzwi do pomieszczeń zsympowych należy wymienić na drzwi o konstrukcji aluminiowej lub stalowej ze skrzydłem czynnym szerokości min. 90 cm dostosowując wymiary otworu drzwiowego do nowych drzwi. Przyjmuje się wymiar drzwi: 145x210cm.

Przebudowę dolnej części szybu i podszybia wykonać należy na podstawie szczegółowych informacji dostarczonych przez producenta wind wybranego przez Inwestora. Dotyczy to usytuowania i wymiarów otworów drzwiowych oraz głębokości podszybia.

Prace towarzyszące to:

Prace remontowe, malarskie i okładzinowe dotyczące fragmentów ścian wokół ościeży wymienianych drzwi windy oraz ścian wewnętrznych szybu.

To prace w byłym pomieszczeniu zsympowym polegające na wyłożeniu strefy wejściowej do drzwi windy w poziomie „-1” płytkami gresowymi oraz skuwanie tynków i ich odtwarzanie. Podłączenie wentylacji grawitacyjnej do byłych pomieszczeń zsympowych.

6.3. Wentylacja pomieszczenia wiatrołapu.

- wykonać wentylację pomieszczenia: przebicie przez ścianę do istniejącego wentylowanego szybu windowego

7. Instalacje projektowane

- odprowadzenie wód opadowych – nie dotyczy
- wodociągowa – nie dotyczy
- ciepłej wody użytkowej – nie jest wymagane,
- elektryczna – wymagane oświetlenie; przebudowa wewnętrznej instalacji z klatki schodowej,
- ogrzewania – nie jest wymagane,
- **Analiza technicznych i ekonomicznych możliwości wykorzystania urządzeń, które automatycznie regulują temperaturę w poszczególnych pomieszczeniach – nie jest wymagane**

8. Wykończenie wewnętrzne

8.1. Tynki i okładziny

Tynk pospolity cementowo-wapienny kat. III o powierzchni równej zatartej na gładko, szpachlowany gładzią gipsową na całości pomieszczenia wiatrołapu oraz w miejscach po wzmocnieniach.

Wykonanie posadzek z płytek terakotowych i okładzin ścian z płytek terakotowych

8.2. Malowanie

- farbą akrylową 2 x – ściany projektowane, ościeżnice poszerzonych otworów, itp.
- farbą antykorozyjną - elementy stalowe przed wbudowaniem

9. Wykończenie zewnętrzne

- Drzwi zewnętrzne aluminiowe powleczone okleiną, szklone szkłem bezpiecznym,
- Nowa stolarka drzwi zewnętrznych szklona fabrycznie, współczynnik przenikania ciepła dla drzwi nie większy niż „U_{max}”=1,5 W/m²K

10. Warunki ochrony przeciwpożarowej

- wysokość budynku – budynek wysoki (W),
- ilość kondygnacji – 11
- czwarta kategoria zagrożenia ludzi - (ZL IV).
- klasa odporności pożarowej – „B”
- dopuszczalna powierzchnia strefy pożarowej – 2500m²

Elementy konstrukcyjne budynku zaliczonego do klasy „B” odporności pożarowej powinny spełniać następującą klasę odporności i rozprzestrzeniania ognia:

- główna konstrukcja nośna – minimalna odporność ogniowa R 120 minut;
- stropy – minimalna odporność ogniowa R E I 60 minut
- ściany zewnętrzne – E I 60 minut
- ściany wewnętrzne – E I 30 minut
- konstrukcja dachu – R 30 minut
- przykrycie dachu – R E 30 minut

11. Obszar oddziaływania obiektu.

Na podstawie §12,13,271,309,323 Rozporządzenia Ministra Infrastruktury z dn. 12.04.2002r w sprawie warunków technicznych jakim powinny odpowiadać budynki i ich usytuowanie obszar oddziaływania obiektu:

- Obejmuje on działkę Inwestora nr: 137/30 w obrębie nr: 3.
- Odprowadzenie wód opadowych z dachu oraz z powierzchni utwardzonych – według stanu istniejącego
- Przesłanianie działek istniejących – nie dotyczy, bez zmian

W związku z powyższym obiekt nie powoduje uciążliwości dla właścicieli terenów sąsiednich, nie występuje też obszar ograniczonego użytkowania.



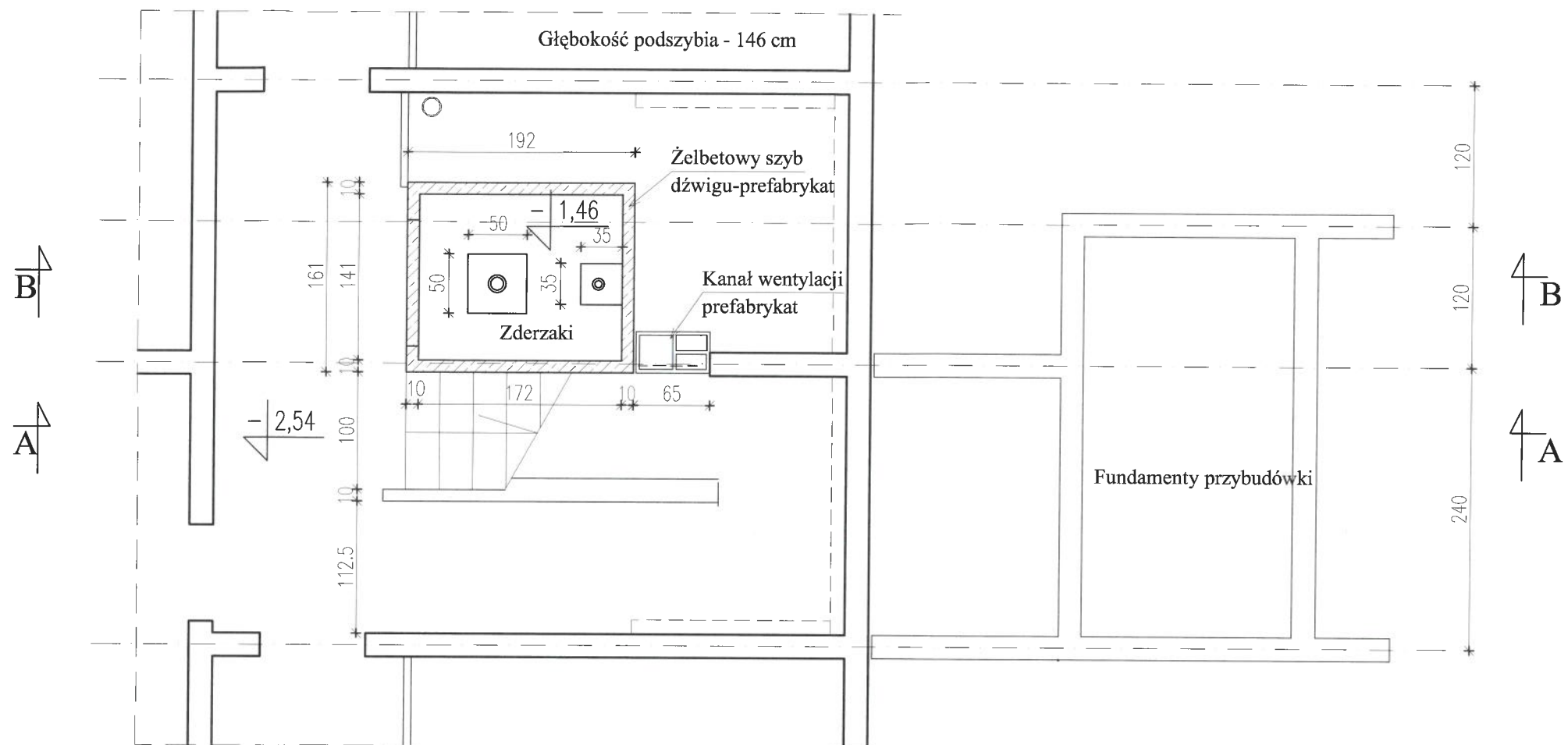

Opis wykonał:  Aneta Weichhaus
uprawnienia budowlane
do projektowania bez ograniczeń
w specjalności architektonicznej
nr 104/01/OL

CZĘŚĆ GRAFICZNA - RYSUNKI

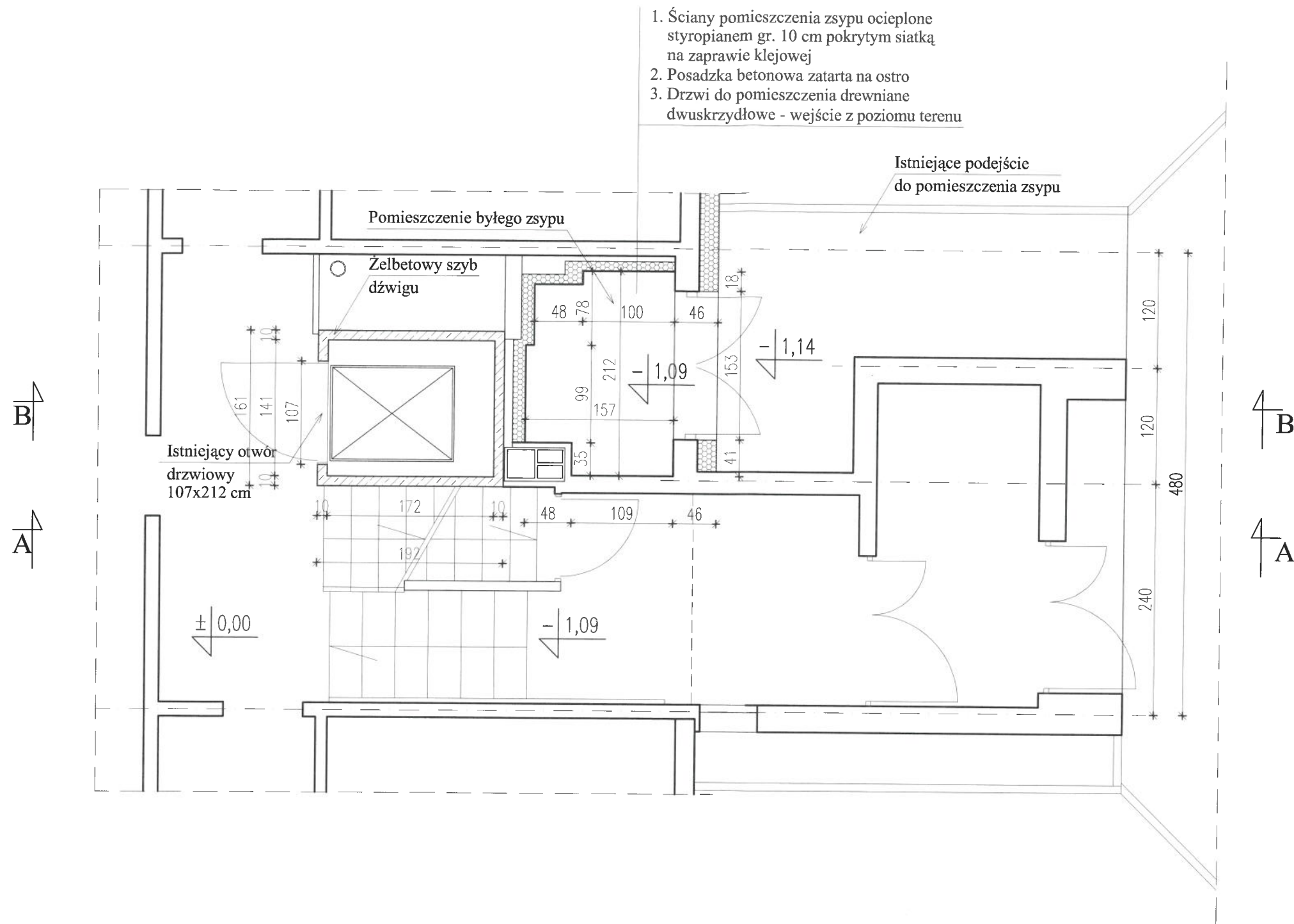

Nazwa opracowania: ADAPTACJA POMIESZCZENIA PODSZYBIA I BYŁEGO ZSYPU W CELU UMOŻLIWIENIA KORZYSTANIA Z WINDY Z POZIOMU TERENU W BUDYNKU MIESZKALNYM WIELORODZINNYM Elbląg, ul. Kalenkiewicza 2; dz.nr: 137/30, obr.nr: 3		Branża: INWENTARYZACJA		
Tytuł rysunku: RZUT W POZIOMIE PIWNIC		Faza: Projekt arch.-budowl.		
Skala: 1 : 50		Nr rys.: I-1		
Data: 03 / 2023		Nr upraw.: A		
PROJEKT  PRACOWNIA PROJEKTOWA JW PROJEKT 82-300 Elbląg ul. W. Łokietka 111 Jakub Jaworski tel. + 48 509 520 300	Opracowanie:	Podpis:		
	mgr inż. arch. Aneta Weichhaus	104/01/OL	A	
	mgr inż. Jakub Jaworski	WAM/0100 POOK/10	JW	





Nazwa opracowania: ADAPTACJA POMIESZCZENIA PODSZYBIA I BYŁEGO ZSYPU W CELU UMOŻLIWIENIA KORZYSTANIA Z WINDY Z POZIOMU TERENU W BUDYNKU MIESZKALNYM WIELORODZINNYM Elbląg, ul. Kalenkiewicza 2; dz.nr: 137/30, obr.nr: 3		Branża: INWENTARYZACJA	
Tytuł rysunku: RZUT W POZIOMIE PARTERU, ORAZ POZIOMU -1		Faza: Projekt arch.-budowl.	
Skala: 1 : 50		Nr rys.: 1-2	
Data: 03 / 2023		Nr upraw.: Podpis:	
PROJEKT  PRACOWNIA PROJEKTOWA JJ PROJEKT 82-300 Elbląg ul. W. Łokietka 111 Jakub Jaworski tel. + 48 509 520 300	Opracowanie: mgr inż. arch. Aneta Weichhaus	104/01/OL	  
	Opracowanie: mgr inż. Jakub Jaworski	WAM/0100 POOK/10	

PRZEKRÓJ A-A

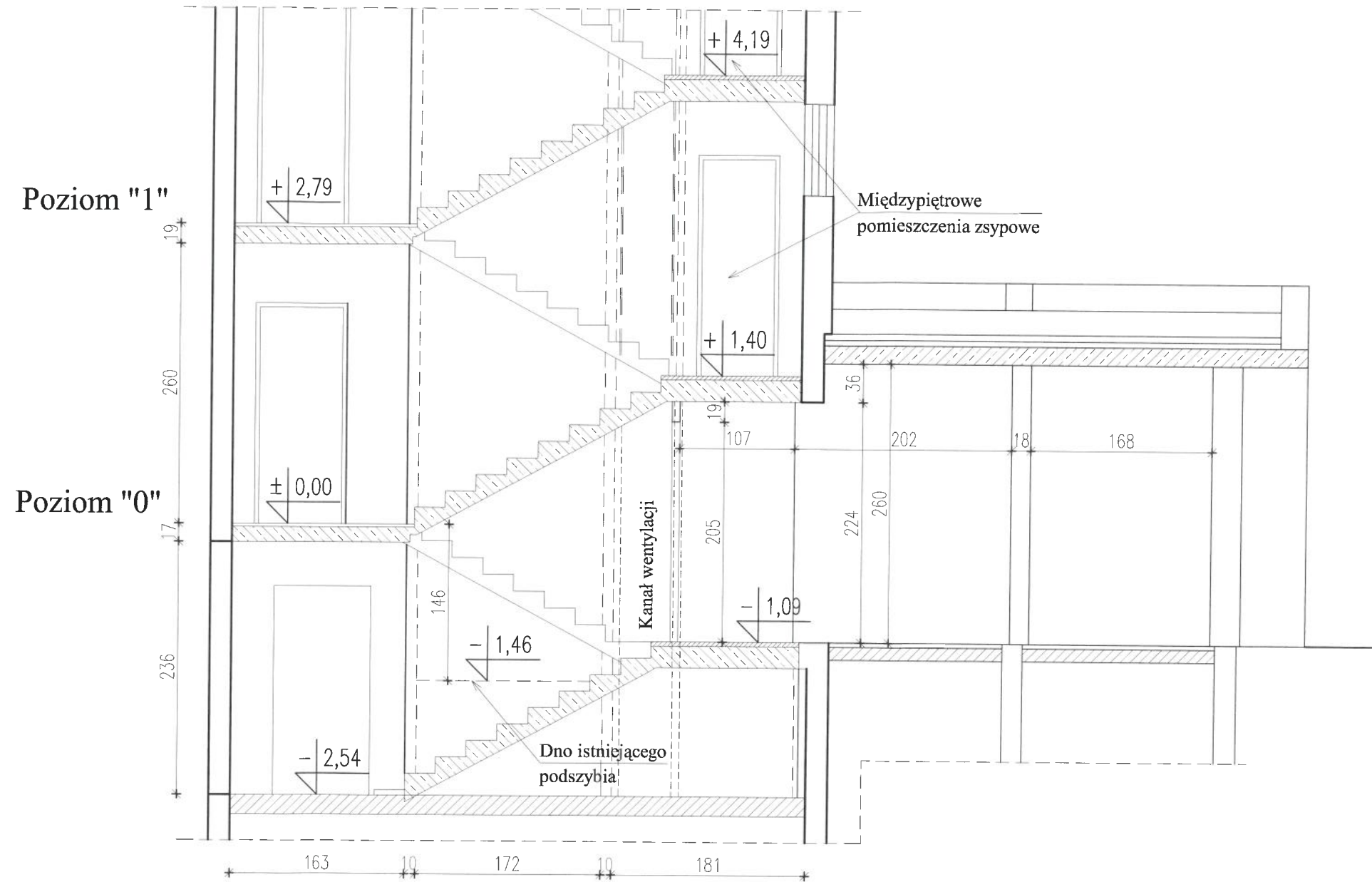

Szyb dźwigu osobowego

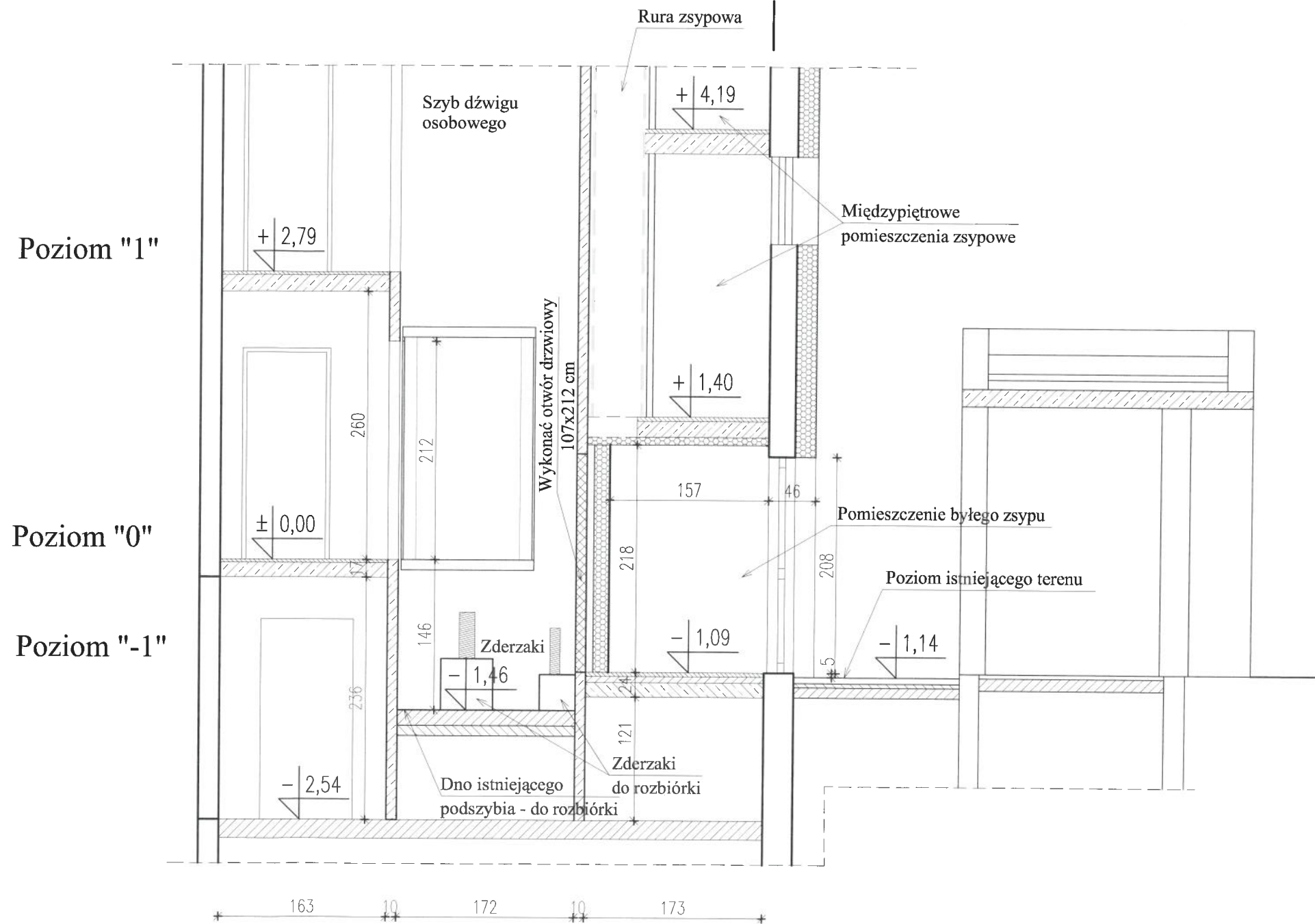

Nazwa opracowania: ADAPTACJA POMIESZCZENIA PODSZYBIA I BYŁEGO ZSYPU W CELU UMOŻLIWIENIA KORZYSTANIA Z WINDY Z POZIOMU TERENU W BUDYNKU MIESZKALNYM WIELORODZINNYM Elbląg, ul. Kalenkiewicza 2; dz.nr: 137/30, obr.nr: 3		Branża: INWENTARYZACJA	
Tytuł rysunku: PRZEKRÓJ "A-A"		Faza: Projekt arch.-budowl.	
Skala: 1 : 50		Nr rys.: I-3	
Opracowanie: mgr inż. arch. Aneta Weichhaus mgr inż. Jakub Jaworski		Data.: 03 / 2023	
 Pracownia Projektowa JJ Projekt 82-300 Elbląg ul. W. Łokietka 111 Jakub Jaworski tel. + 48 509 520 300		Nr upraw.: 104/01/OL	Podpis: 
		WAM/0100 POOK/10	

PRZEKRÓJ B-B



Nazwa opracowania: ADAPTACJA POMIESZCZENIA PODSZYBIA I BYŁEGO ZSYPU W CELU UMOŻLIWIENIA KORZYSTANIA Z WINDY Z POZIOMU TERENU W BUDYNKU MIESZKALNYM WIELORODZINNYM Elbląg, ul. Kalenkiewicza 2; dz.nr: 137/30, obr.nr: 3		Branża: INWENTARYZACJA	
Tytuł rysunku: PRZEKRÓJ "B-B"		Faza: Projekt arch.-budowl.	
Skala: 1 : 50		Nr rys.: I-4	
Data: 03 / 2023		Nr upraw.: Podpis:	
 PRACOWNIA PROJEKTOWA JJ PROJEKT 82-300 Elbląg ul. W. Łokietka 111 Jakub Jaworski tel. + 48 509 520 300	Opracowanie:	Nr upraw.:	Podpis:
	mgr inż. arch. Aneta Weichhaus	104/01/OL	
	mgr inż. Jakub Jaworski	WAM/0100 POOK/10	

1. Ściany pomieszczenia ocieplić styropianem gr. 10 cm i pokryć siatką na zaprawie klejowej, powierzchnię ścian obłożyć płytkami glazurowanymi
2. Wykonać posadzkę z płyt gresowych antypoślizgowych
3. Osadzić drzwi wejściowe o konstrukcji aluminiowej lub stalowej przeszklone pakietami szyb w górnych polach

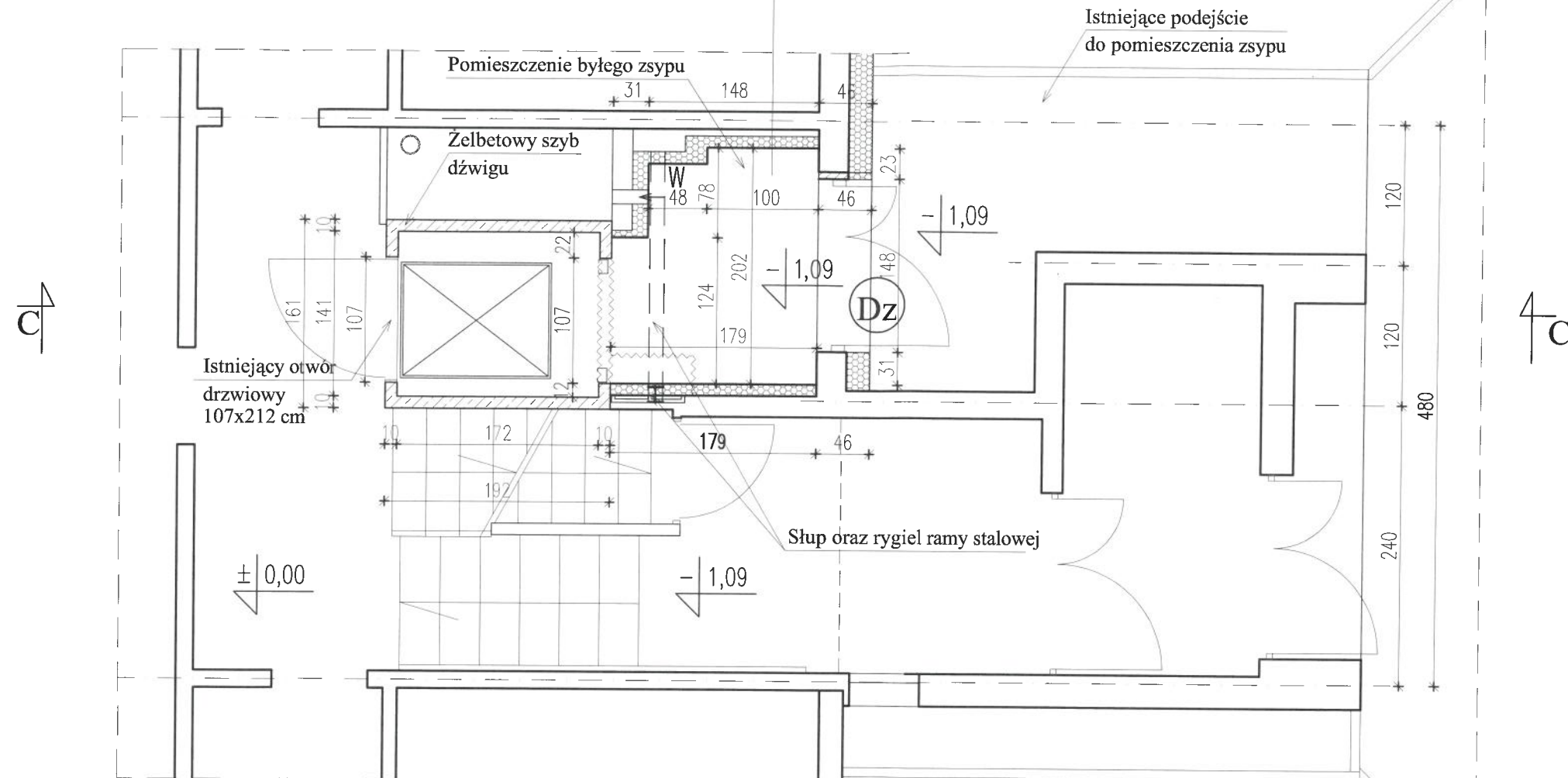

Drzwi zewnętrzne wejściowe do przedsionka (Dz)

- Elementy domurowane
- Elementy do rozbiórki

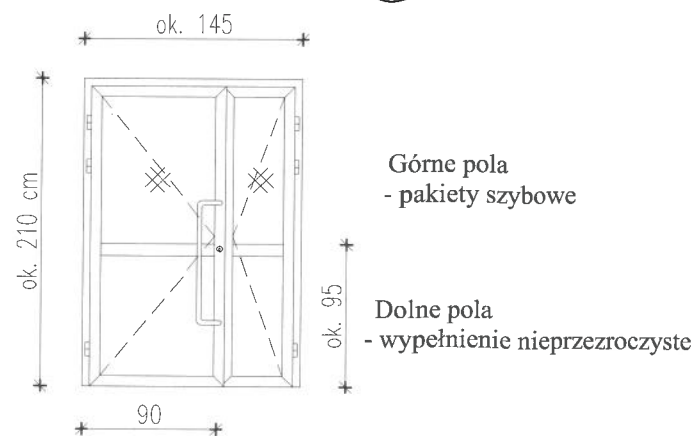

1. Drzwi wykonać jako aluminiowe lub stalowe współczynnik przenikania ciepła nie większy niż $U_{max} = 1,5 \text{ W/(m}^2 \cdot \text{K)}$
2. Drzwi wyposażać w samozamykacz

Nazwa opracowania: ADAPTACJA POMIESZCZENIA PODSZYBIA I BYŁEGO ZSYPU W CELU UMOŻLIWIENIA KORZYSTANIA Z WINDY Z POZIOMU TERENU W BUDYNKU MIESZKALNYM WIELORODZINNYM Elbląg, ul. Kalenkiewicza 2; dz.nr: 137/30, obr.nr: 3		Branża: STAN PROJEKT.	
Tytuł rysunku: RZUT W POZIOMIE PARTERU, ORAZ POZIOMU -1		Faza: Projekt arch.-budowl.	
Skala: 1 : 50		Nr rys.: A-1	
Data: 03 / 2023		Nr upraw.: 104/01/OL	
 PRACOWNIA PROJEKTOWA JJ PROJEKT 82-300 Elbląg ul. W. Łokietka 111 Jakub Jaworski tel. + 48 509 520 300	Opracowanie:	Podpis:	
	mgr inż. arch. Aneta Weichhaus		
	mgr inż. Jakub Jaworski	WAM/0100 POOK/10	

PRZEKRÓJ B-B

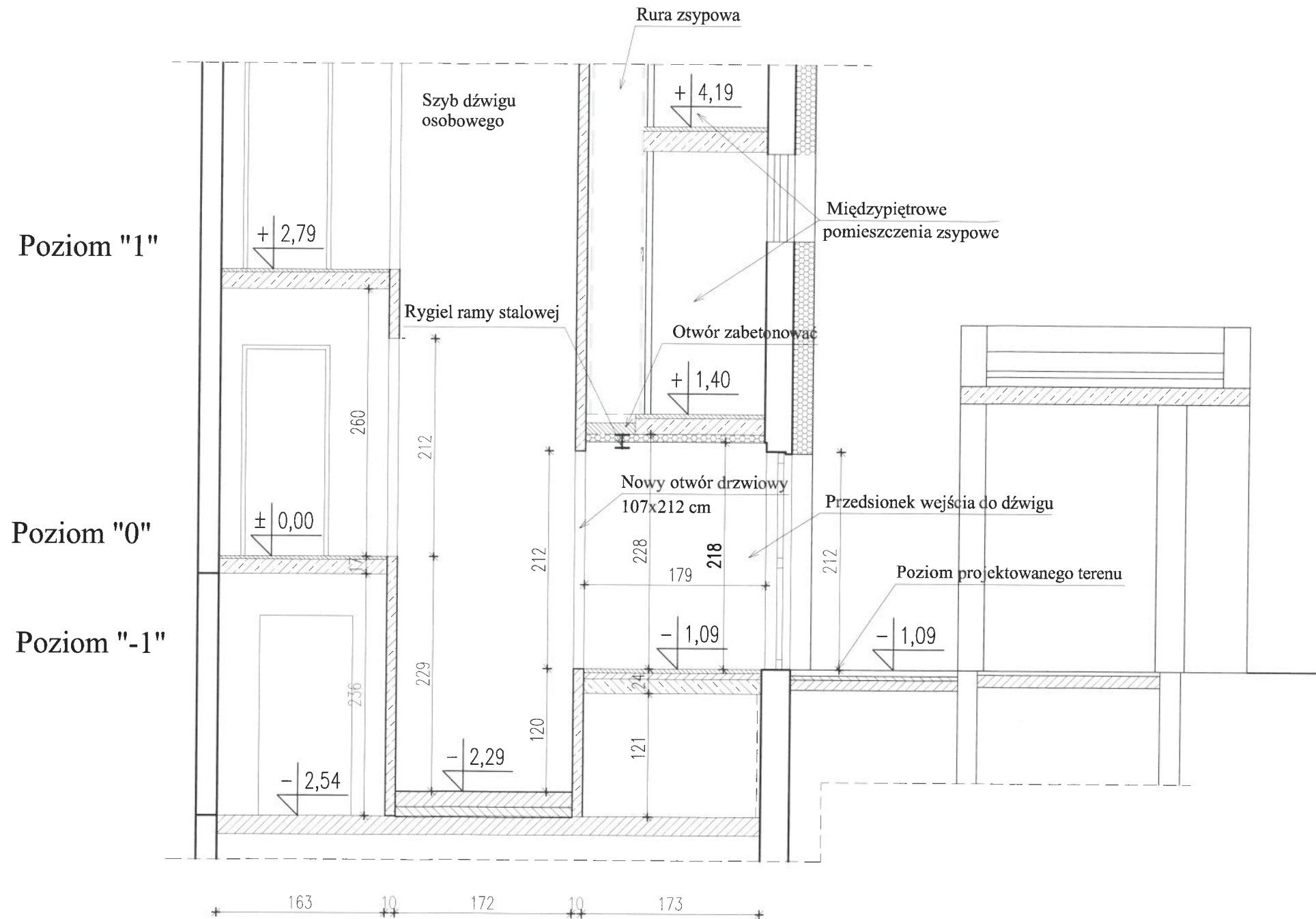

Drzwi zewnętrzne wejściowe do przedsionka (Dz)

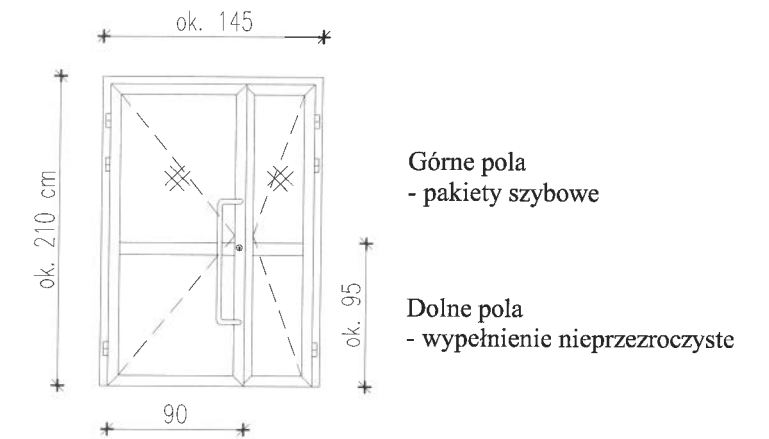

1. Drzwi wykonać jako aluminiowe lub stalowe współczynnik przenikania ciepła nie większy niż $U_{max} = 1,5 \text{ W}/(\text{m}^2 \cdot \text{K})$
2. Drzwi wyposażać w samozamykacz

Nowy otwór w ścianie szybu dźwigowego

1. Nowy otwór drzwiowy w ścianie szybu dźwigowego wykonać za pomocą pił do cięcia betonu. Nie stosować młotów udarowych.
2. Wymiar maksymalny otworu 107x212 cm Wymiary otworu drzwiowego dostosować do wybranego rodzaju dźwigu
3. Obramowanie otworu wykonać z ceownika ze stali walcowanej NP 120

Nazwa opracowania: ADAPTACJA POMIESZCZENIA PODSZYBIA I BYŁEGO ZSYPU W CELU UMOŻLIWIENIA KORZYSTANIA Z WINDY Z POZIOMU TERENU W BUDYNKU MIESZKALNYM WIELORODZINNYM Elbląg, ul. Kalenkiewicza 2; dz.nr: 137/30, obr.nr: 3		Branża: STAN PROJEKT.	
Tytuł rysunku: PRZEKRÓJ "C-C"		Faza: Projekt arch.-budowl.	
Skala: 1 : 50		Nr rys.: A-2	
Data: 03 / 2023		Nr upraw.: Podpis:	
 PRACOWNIA PROJEKTOWA JJ PROJEKT 82-300 Elbląg ul. W. Łokietka 111 Jakub Jaworski tel. + 48 509 520 300	Opracowanie: mgr inż. arch. Aneta Weichhaus	104/01/OL	
	mgr inż. Jakub Jaworski	WAM/0100 POOK/10	

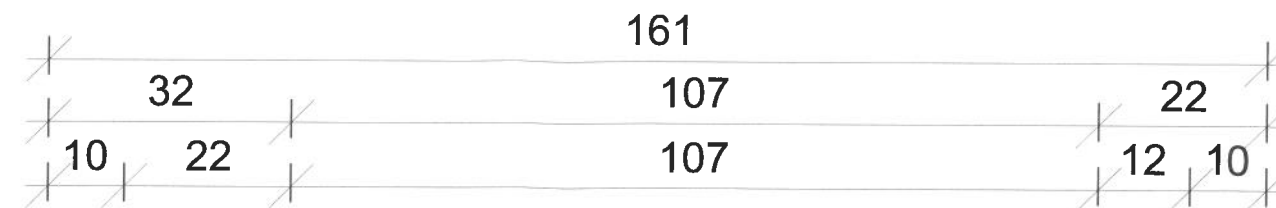

wejście do windy od strony byłego zsypu poziom "-1"

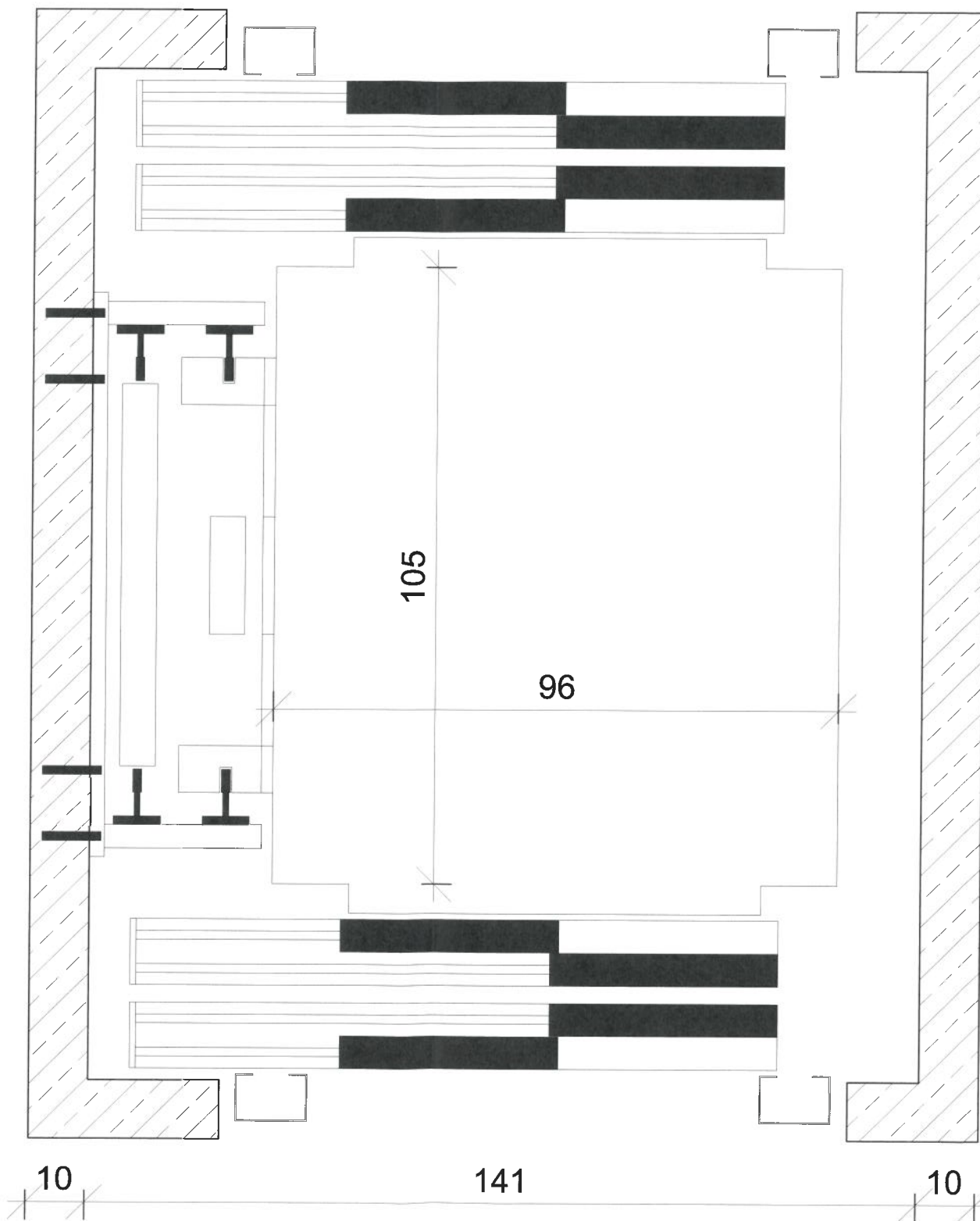

wejście do windy od strony klatki schodowej poziom "0"

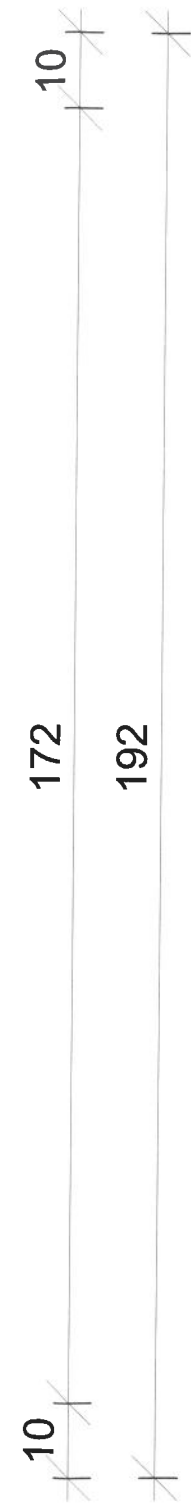

DŹWIG OSOBOWY LINOWY PRZYKŁADOWE ROZWIĄZANIE

1. Przebudowę dolnej części szybu i podszybia wykonać należy na podstawie szczegółowych informacji dostarczonych przez producenta wind (wybranego przez Inwestora)
Dotyczy: usytuowania i wymiarów otworów drzwiowych oraz głębokości podszybia
2. Kabina przelotowa z drzwiami teleskopowymi
3. Liczba przystanków: 11+1 (początkowy przystanek poziom "-1")

Nazwa opracowania: ADAPTACJA POMIESZCZENIA PODSZYBIA I BYŁEGO ZSYPU W CELU UMOŻLIWIENIA KORZYSTANIA Z WINDY Z POZIOMU TERENU W BUDYNKU MIESZKALNYM WIELORODZINNYM Elbląg, ul. Kalenkiewicza 2; dz.nr: 137/30, obr.nr: 3		Branża: STAN PROJEKT.	
Tytuł rysunku: PRZEKRÓJ SZYBU WINDOWEGO PRZYKŁADOWE ROZWIĄZANIE		Faza: Projekt arch.-budowl.	
Skala: 1 : 20		Nr rys.: A-3	
Data: 03 / 2023		Nr upraw.: _____	
Opracowanie: mgr inż. arch. Aneta Weichhaus		Podpis: 	
mgr inż. Jakub Jaworski		WAM/0100 POOK/10	
 PRACOWNIA PROJEKTOWA JJ PROJEKT 82-300 Elbląg ul. W. Łokietka 111 Jakub Jaworski tel. + 48 509 520 300			

ZAŁĄCZNIKI DO PROJEKTU:

ADAPTACJA POMIESZCZENIA PODSZYBIA I BYŁEGO ZSYPU W CELU UMOŻLIWIENIA KORZYSTANIA Z WINDY Z POZIOMU TERENU W BUDYNKU MIESZKALNYM WIELORODZINNYM

82-300 ELBLĄG; ul. Kalenkiewicza 2, dz.nr: 137/30, obr.nr: 3

KAT. OBIEKTU: XIII

Branża projektu: _____ :

ARCHITEKTONICZNA

Faza projektu: _____ :

PROJEKT ARCHITEKTONICZNO-BUDOWLANY

Inwestor: _____ :

SPÓŁDZIELNIA MIESZKANIOWA
„Z A K R Z E W O”
82-300 Elbląg; ul. Robotnicza 246

Adres inwestycji: _____ :

Elbląg; ul. Kalenkiewicza 2

Oznaczenie nieruchomości: _____ :

dz. nr: 137/30, obręb nr: 3

Autor opracowania: _____ :

ARCHITEKTURA:

mgr inż. arch. ANETA WEICHHAUS
upr. nr 104/01/OL
uprawnienia budowlane
do projektowania bez ograniczeń
w specjalności architektonicznej
nr 104/01/OL

ASYSTEMENT:

mgr inż. JAKUB JAWORSKI mgr inż. Jakub Jaworski
uprawniony projektant w specjalności
konstrukcyjno-budowlanej bez ograniczeń
nr WA/M/0100/POC/K/10
uprawniony kierownik budowy w specjalności
konstrukcyjno-budowlanej bez ograniczeń
nr WA/M/0133/OWC/K/04

Sprawdzający: _____ :

NIE DOTYCZY

SPIS ZAŁĄCZNIKÓW

- do projektu adaptacji pomieszczenia podszybia i byłego zsypu w celu umożliwienia korzystania z windy z poziomu terenu w budynku mieszkalnym wielorodzinnym położonego w Elblągu przy ul. Kalenkiewicza 2, dz. nr: 137/30, obr. nr: 3

Strona tytułowa str. 15

Spis załączników str. 16

- Oświadczenie o sporządzeniu projektu architektoniczno-budowlanego zgodnie z obowiązującymi przepisami str. 17
- Zaświadczenia o nadaniu uprawnień budowlanych – autorzy str. 18
- Przynależność do izb samorządowych – autorzy str. 19
- Mapka sytuacyjna dla planowego zamierzenia str. 20
- Informacja BIOZ str. 21-23

Elbląg, 29 marzec 2023r.
(miejsowość i data)

OŚWIADCZENIE

PROJEKTANT:

mgr inż. arch. Aneta Weichhaus
(imię i nazwisko)

Na podstawie art. 34, ust. 3d, pkt. 3 ustawy z dnia 7 lipca 1994 r. - Prawo budowlane (jednolity tekst Dz. U. z 2020 r. poz. 1333, z późniejszymi zmianami) oświadczam, że opracowanie:

**Projekt architektoniczno-budowlany:
ADAPTACJA POMIESZCZENIA PODSZYBIA I BYŁEGO ZSYPU W CELU
UMOŻLIWIENIA KORZYSTANIA Z WINDY Z POZIOMU TERENU W BUDYNKU
MIESZKALNYM WIELORODZINNYM**

ADRES: 82-300 ELBLĄG; ul. Kalenkiewicza 2, dz. nr: 137/30, obr. nr: 3

(nazwa i rodzaj oraz adres całego zamierzenia budowlanego, rodzaj obiektu lub zespołu obiektów bądź robót budowlanych, nr ewidencyjny działki lub działek budowlanych)

sporządzono zgodnie z obowiązującymi przepisami oraz zasadami wiedzy technicznej.

PROJEKTANT:

mgr inż. arch. Aneta Weichhaus
uprawnienia budowlane
do projektowania bez ograniczeń
w specjalności architektonicznej
nr 104/01/OL

Olsztyn, 18 grudnia 2001 r.

WOJEWODA
WARMIŃSKO-MAZURSKI

GPBK.II.7131/47/01

DECYZJA

Na podstawie art.13 ust.1 pkt 1 i art. 14 ust.1 pkt 1 ustawy z dnia 07 lipca 1994 r. Prawo budowlane /tekst jednolity Dz.U. z 2000 r. Nr 106, poz.1126 ze zm./ oraz § 4 ust. 2, 3 i § 9 ust. 1 rozporządzenia Ministra Gospodarki Przestrzennej i Budownictwa z dnia 30 grudnia 1994 r. w sprawie samodzielnych funkcji technicznych w budownictwie /Dz.U. z 1995 r. Nr 8 poz.38 /, dokumentów stwierdzających posiadanie wymaganego przygotowania zawodowego i pozytywnego wyniku egzaminu na uprawnienia budowlane

n a d a j ę

Pani ANECIE WEICHHAUS
magistrowi inżynierowi architektowi
ur. 03 czerwca 1965 r. w Elblągu

UPRAWNIENIA BUDOWLANE

Nr ewid. 104/01/OL

DO PROJEKTOWANIA BEZ OGRANICZEŃ W SPECJALNOŚCI ARCHITEKTONICZNEJ

Uprawnienia budowlane do projektowania bez ograniczeń w specjalności architektonicznej stanowią również podstawę do sprawdzania projektów budowlanych w specjalności objętej tymi uprawnieniami oraz do sporządzania projektów zagospodarowania działki lub terenu.

Od decyzji niniejszej służy odwołanie do Głównego Inspektora Nadzoru Budowlanego w terminie 14 dni od dnia jej doręczenia, za pośrednictwem Wojewody Warmińsko - Mazurskiego.

Otrzymuje:

1. Pani Aneta Weichhaus
82-300 Elbląg
ul. Krótka 2/9
2. Główny Inspektor Nadzoru Budowlanego
3. a/a

Z UP. WOJEWODY
Maria S. S. /ski
DYREKTOR BIURO
Gospodarki Przestrzennej, Architektury,
Budownictwa i Komunikacji

ZA ZGODNOŚĆ
Z ORYGINAŁEM



IZBA ARCHITEKTÓW
RZECZYPOSPOLITEJ POLSKIEJ

Warmińsko-Mazurska Okręgowa Rada Izby Architektów RP

ZAŚWIADCZENIE - ORYGINAŁ (wypis z listy architektów)

Warmińsko-Mazurska Okręgowa Rada Izby Architektów RP zaświadcza, że:

magister inżynier architekt Aneta Wanda Weichhaus

posiadająca kwalifikacje zawodowe do pełnienia samodzielnych funkcji technicznych w budownictwie w specjalności architektonicznej i w zakresie posiadanych uprawnień nr **104/01/OI**, jest wpisana na listę członków Warmińsko-Mazurskiej Okręgowej Izby Architektów RP pod numerem: **WM-0123**.

Członek czynny od: 01-10-2004 r.

Data i miejsce wygenerowania zaświadczenia: 30-03-2023 r. Olsztyn.

Zaświadczenie jest ważne do dnia: **31-03-2023 r.**

Podpisano elektronicznie w systemie informatycznym Izby Architektów RP przez:
Katarzyna Roszkowska, Sekretarz Okręgowej Rady Izby Architektów RP.

Nr weryfikacyjny zaświadczenia:

WM-0123-CC3C-AE43-AA4B-481B

Dane zawarte w niniejszym zaświadczeniu można sprawdzić podając nr weryfikacyjny zaświadczenia w publicznym serwisie internetowym Izby Architektów: www.izbaarchitektow.pl lub kontaktując się bezpośrednio z właściwą Okręgową Izbą Architektów RP.

ZA ZGODNOŚĆ
Z ORYGINAŁEM

18

PLAN SYTUACYJNY 1:500



KLATKA nr 2 - OBJĘTA OPRACOWANIEM

133

Ba



**INFORMACJA DOTYCZĄCA BEZPIECZEŃSTWA
I OCHRONY ZDROWIA DO PROJEKTU:
ADAPTACJA POMIESZCZENIA PODSZYBIA I BYŁEGO ZSYPU
W CELU UMOŻLIWIENIA KORZYSTANIA Z WINDY
Z POZIOMU TERENU W BUDYNKU MIESZKALNYM
WIELORODZINNYM**

82-300 ELBLĄG; ul. Kalenkiewicza 2, dz. nr: 137/30, obr. nr: 3

RODZAJ OPRACOWANIA	PROJEKT ARCHITEKTONICZNO-BUDOWLANY
OBIEKT	BUDYNEK MIESZKALNY WIELORODZINNY – KAT. XIII
ADRES OBIEKTU	82-300 ELBLĄG, ul. KALENKIEWICZA 2 Dz. nr: 137/30; obręb nr: 3
INWESTOR	SPÓŁDZIELNIA MIESZKANIOWA „Z A K R Z E W O” 82-300 Elbląg; ul. Robotnicza 246

OPRACOWAŁ:

mgr inż. arch. Aneta Weichhaus,
zam. Elbląg, ul. Krótka 2/9
uprawniony projektant do projektowania bez ograniczeń
w specjalności architektonicznej
nr upr. 104/01/OL

INFORMACJA DO PLANU „BIOZ”
DO PROJEKTU BUDOWLANEGO ADAPTACJI PODSZYBIA WINDOWEGO
I BYŁEGO ZSYPU W BUDYNKU MIESZKALNYM WIELORODZINNYM
W ELBLĄGU PRZY UL. KALENKIEWICZA 2

1. PODSTAWA OPRACOWANIA

1.1. Zlecenie Inwestora

Umowa zawarta ze Spółdzielnią Mieszkaniową „Zakrzewo” z siedzibą w Elblągu przy ul. Robotniczej 246.

1.2. Przepisy prawne

1.3. Projekt architektoniczno- budowlany powyższego zamierzenia inwestycyjnego

2. ZAKRES ROBÓT

Zakres robót dla całego zamierzenia związanego z adaptacją podszycia i byłego pomieszczenia zsykowego w budynku mieszkalnym wielorodzinnym przy ul. Kalenkiewicza 2 w Elblągu w celu umożliwienia korzystania z windy z poziomu terenu przedstawia się następująco:

1. Rozbiórka istniejących elementów konstrukcji w ścianach podszycia, dna podszycia oraz w pomieszczeniu byłego zsypu,
2. Wycięcie części bloku wentylacyjnego w pomieszczeniu zsykowym
3. Montaż ramy stalowej podpierającej blok wentylacyjny oraz fragment stropu nad pomieszczeniem zsypu.
4. Wykonanie otworu drzwiowego w ścianie szybu windy poprzez wycięcie betonu za pomocą pił do betonu łącznie z obramowaniem w poziomie pomieszczenia byłego zsypu,
5. Wymiana drzwi wejściowych do pomieszczeniach byłych zsyków,
6. Pogłębienie istniejących podszyci z wykonaniem nowego podłoża betonowego,
7. Prace wykończeniowe tj.: wykonanie tynków, ocieplenia wewnętrznych ścian i sufitów, gładzi gipsowych, wykonanie okładzin ściennych i posadzkowych, malowanie farbami, itp.

3. WYKAZ ISTNIEJĄCYCH OBIEKTÓW BUDOWLANYCH

Roboty budowlane prowadzone będą dla jednego zamierzenia inwestycyjnego: na działce objętej opracowaniem znajduje się przedmiotowy budynek oraz inny wielorodziny.

4. ELEMENTY ZAGOSPODAROWANIA DZIAŁKI LUB TERENU, KTÓRE MOGĄ STWARZAĆ ZAGROŻENIE BEZPIECZEŃSTWA I ZDROWIA LUDZI

Roboty budowlane prowadzone będą w budynku.

5. PRZEWIDYWANE ZAGROŻENIA PODCZAS REALIZACJI ROBÓT BUDOWLANYCH

Przewiduje się następujące zagrożenia podczas realizacji robót:

1. Roboty budowlane na wysokości związane z rozbiórką elementów szybu dźwigowego,
2. Pracownikom należy zapewnić odpowiednią odzież ochronną i wyposażenie ich w bezpieczne, sprawne technicznie oraz dopuszczone do stosowania w budownictwie maszyny i urządzenia właściwe dla danego rodzaju robót,
3. Zachować warunki bezpiecznego prowadzenia robót wykończeniowych, z zachowaniem wymogów BHP w budownictwie ze szczególnym uwzględnieniem :

- kolejności i koordynacji prac wykończeniowych;
- prac prowadzonych z użyciem materiałów (farby, mat. izolacyjne, rozpuszczalniki, kleje);
- prac prowadzonych z użyciem specjalistycznego sprzętu (palniki, szlifierki, piły do cięcia betonu, roboty izolacyjne)

6. SPOSÓB PROWADZENIA INSTRUKTAŻU PRACOWNIKÓW

Podstawowym aktem prawnym obowiązującym i określającym zakres szkoleń pracowników w zakresie BHP jest Rozporządzenie Ministra Infrastruktury z dnia 06-02-2003 r. w sprawie bezpieczeństwa i higieny pracy podczas wykonywania robót budowlanych (Dz.U. Nr 47, poz. 401 z 08 marca 2003 r.) Każdy pracownik biorący udział w procesie budowlanym powinien spełniać wymagania stawiane pracownikom przez obowiązujące przepisy BHP, a w szczególności :

- posiadać ważne badania lekarskie;
- posiadać badania i uprawnienia specjalistyczne stosowne do wykonywanej pracy ;
- być ubranym i wyposażonym stosownie do wykonywanej pracy;
- być okresowo szkolonym w zakresie przepisów BHP;

W przypadku prowadzenia prac szczególnie niebezpiecznych, do których należą m.in.: prace na wysokości; należy przed ich rozpoczęciem przeprowadzić instruktaż dla pracowników, przypominający najważniejsze zagrożenia i warunki bezpiecznego prowadzenia prac w danym obiekcie (zgodnie z w/w rozporządzeniem).

Pracownik powinien potwierdzić kierownikowi robót (budowy) zapoznanie się z warunkami bezpieczeństwa.

7. ŚRODKI TECHNICZNE I ORGANIZACYJNE ZAPOBIEGAJĄCE NIEBEZPIECZEŃSTWOM

1. Wszystkie roboty budowlane, tzw. niebezpieczne jak np. na wysokości należy prowadzić zgodnie z warunkami prowadzenia tych robót,
2. Informacja o wydzieleniu i oznakowaniu miejsca prowadzenia robót budowlanych – teren w sąsiedztwie miejsca wykonywania robót należy zabezpieczyć poprzez oznakowanie i ogrodzenia na czas ich realizacji,
3. Przechowywanie materiałów budowlanych oraz narzędzi przeznaczonych do remontu ww. inwestycji – po uzgodnieniu z właścicielem terenu i analizie dokumentacji projektowej, materiały oraz sprzęt budowlany powinny być odpowiednio zabezpieczone przed osobami postronnymi (przed kradzieżą) i jednocześnie nie stwarzać utrudnienia dla komunikacji pieszej i samochodowej, nie zastawiać dróg ewakuacyjnych na wypadek pożaru, awarii oraz innych zagrożeń,
4. Nad powyższymi robotami musi być prowadzony stały bezpośredni nadzór,
5. Każdy pracownik musi zaświadczyć pisemnie o jego przeszkoleniu,
6. W miejscu dostępnym i umożliwiającym łączność powinien się znajdować telefon, aby istniała możliwość szybkiej pomocy ze strony innych pracowników oraz powiadomienia lekarza czy straży pożarnej,

Opracował:

mgr inż. arch. Aneta Weichhaus
uprawnienia budowlane
do projektowania bez ograniczeń
w specjalności architektonicznej
nr 104/01/OL